



## EnFusion™ паяные пластинчатые теплообменники ППТ

## Уважаемые партнеры!

Компания «Данфосс» – мировой лидер в области производства холодильной арматуры, автоматики и компрессоров. Теперь ряд холодильного оборудования компании «Данфосс» включает паяные пластинчатые теплообменники EnFusion™.

Отличительные особенности теплообменников EnFusion™:

- Компактный дизайн
- Уменьшенные внутренние объемы
- Высокая эффективность
- Достижение более точных температур
- Увеличенное значение рабочего давления
- Гибкость производства
- Изготавливаются из различных материалов
- Широкий рад типов и размеров присоединений
- Высокотехнологичное производство

Паяные пластинчатые теплообменники EnFusion™ могут быть разработаны и произведены согласно Вашей спецификации. Качество теплообменников EnFusion™ соответствует высоким стандартам компании «Данфосс».

Этот каталог поможет Вам выбрать необходимую модель. За детальной информацией, пожалуйста, обращайтесь к торговым представителям компании «Данфосс».

## Технические данные – Сводная таблица

Данные ППТ	V3-012	V3-014	V3-014B	V3-014C	V3-018	V3-020
Холодопроизводительность /Тепловая нагрузка (кВт) (макс.)	~ 4	~ 5	~ 5	~ 5	2 ~ 10	2 ~ 10
Площадь теплообмена (м <sup>2</sup> )	(n-2)×0.012	(n-2)×0.014	(n-2)×0.014	(n-2)×0.014	(n-2)×0.018	(n-2)×0.022
Рабочая температура (°C)	-196 / +200	-196 / +200	-196 / +200	-196 / +200	-196 / +200	-196 / +200
Стандартное рабочее давление	10	30	10	10	30	30
Высокое рабочее давление (бар)	30	45	30	30	45	40
Стандартное давление испытаний (бар)	15/45	45/67.5	15/45	15/45	45/67.5	45/60
Распределение						
Двойной параллельный контур						
Модель канала	H	H, L, M	H	H	H	H, L, M
Максимальное количество пластин	50	60	50	50	60	60
Высота / Длина (мм) <sup>1)</sup>	186/72	207/77	193/83	193/83	231/90	314/72
Вес(кг), пустой (n= количество пластин)	0.6+0.044×n	0.7+0.06×n	0.4+0.06×n	0.4+0.06×n	1.1+0.06n	0.44+0.076×n
Максимальный размер присоединений под пайку <sup>2)</sup>	7/8"	7/8"	7/8"	7/8"	7/8"	7/8"
Максимальный размер резьбовых <sup>2)</sup>	3/4"	3/4"	3/4"	3/4"	3/4"	3/4"
Стандартный тип материала пластин <sup>3)</sup>	AISI 304	AISI 304	AISI 304	AISI 304	AISI 316L	AISI 304
Материал припоя	Медь или Никель	Медь или Никель	Медь	Медь	Медь или Никель	Медь или Никель

1) Данные по всем размерам и чертежи находятся на страницах данного каталога, соответствующих выбранному типу ППТ

2) Информация по типам присоединений (резьба/ пайка) находится в таблице (стр. 6)

3) Тип материалов пластин из стали SMO 254 или AISI 316L – по запросу

## Типы пластин и каналов теплообменников

В ППТ типа В есть 2 типа пластин и 3 типа каналов, что определяет тепловые характеристики теплообменника.

**Тип Н** – пластины с тупыми углами, что ведет к более высокой эффективности теплопередачи благодаря увеличенной турбулентности жидкости.

**Тип L** – пластины с острыми углами. Это уменьшает падение давления и турбулентность потоков.

**Тип канала Н** сделан из 2 пластин тип Н, с высокой теплопередачей и высоким падением давления.

**Тип канала L** сделан из двух пластин типа L, с низким коэффициентом теплопередачи и низким падением давления.

**Тип канала М** сделан из одной пластины типа Н и типа L, средний коэффициент теплообмена и падения давления.

## Маркировка типов теплообменников

**V3-052-50-3.0-H Q**

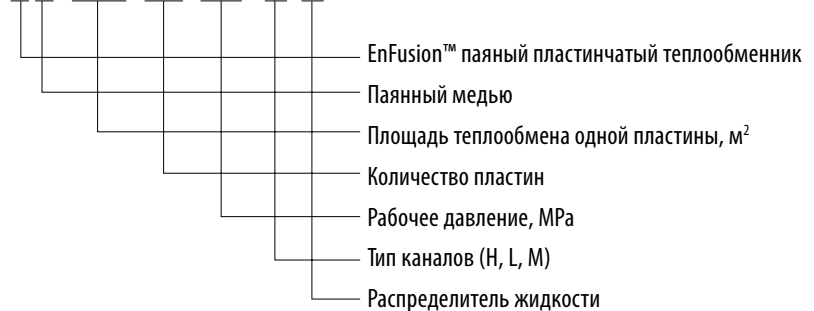

## Тип каналов H-L-M в зависимости от компоновки разных типов пластин

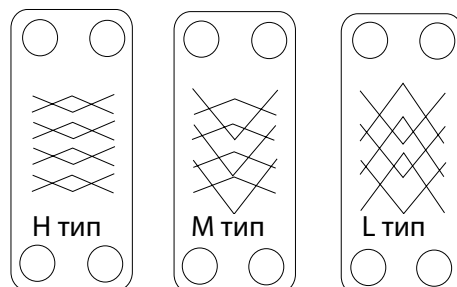



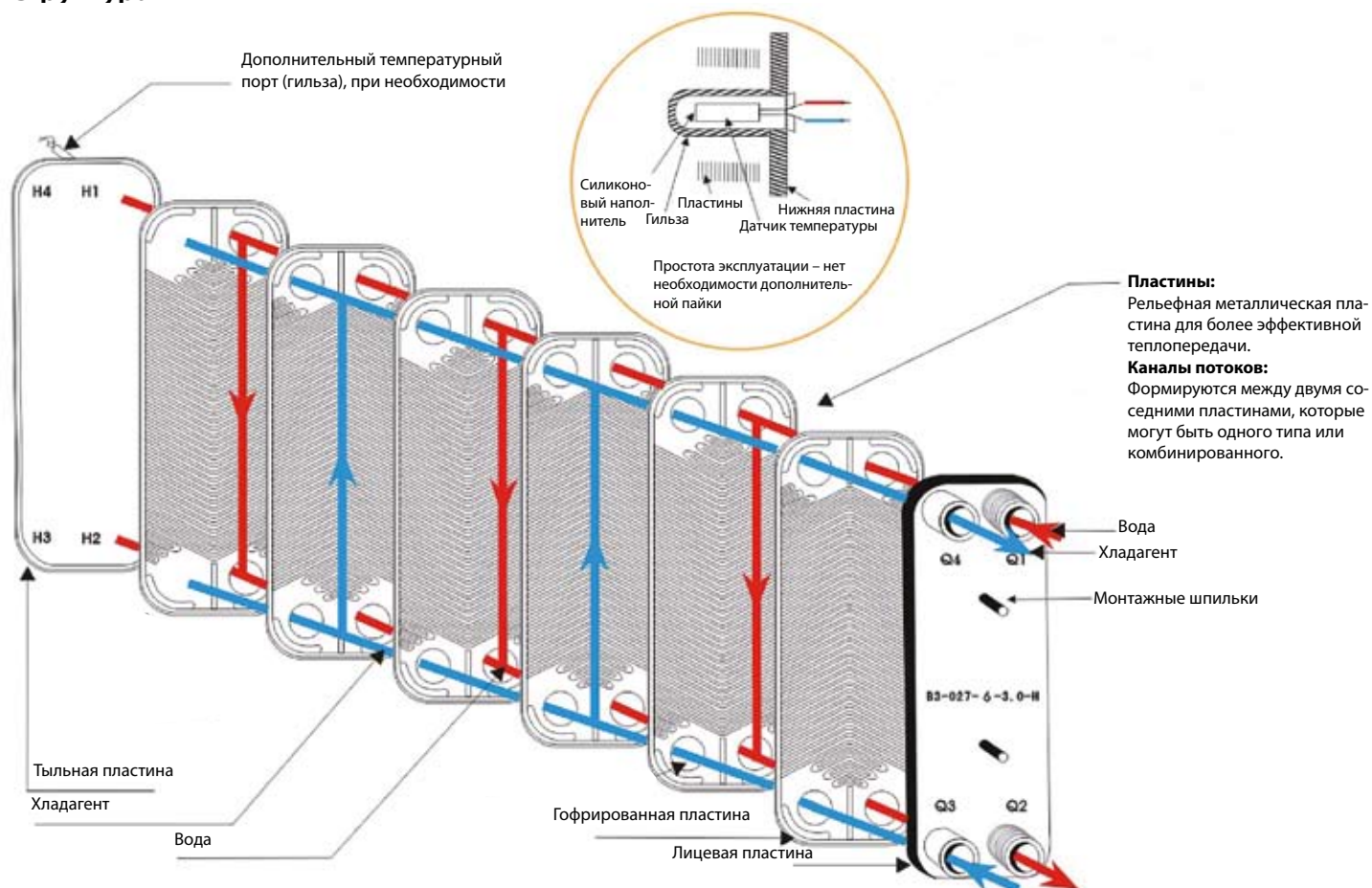

B3-027	B3-030	B3-052	B3-095	B3-095B	B3-113	B3-136	B3-210	B3-260B
5 ~ 15	3 ~ 30	10 ~ 60	30 ~ 200	30 ~ 200	60 ~ 200	60 ~ 200	150 ~ 450	150 ~ 500
(n-2)×0.026	(n-2)×0.030	(n-2)×0.050	(n-2)×0.095	(n-2)×0.095	(n-2)×0.113	(n-2)×0.136	(n-2)×0.210	(n-2)×0.260
-196 / +200	-196 / +200	-196 / +200	-196 / +200	-196 / +200	-196 / +200	-196 / +200	-196 / +200	-196 / +200
30	30	30	30	30	30	30	30	20
45		45	45	45	45	40	40	
45/67.5	45	45/67.5	45/67.5	45/67.5	45/67.5	45/60	45/60	30
Q	Q	Q	Q		Q	Q	Q	
					D		D	
H, L, M	H	H, L, M	H, L, M	H, L, M	H	H	H	H
150	150	150	250	250	198	200	250	250
311/111	325/95	527/111	615/188	615/188	490/250	492/252	739/322	798/363
1.2+0.13×n	1.0+0.09n	1.8+0.23×n	5.64+0.41×n	5.64+0.41×n	6.5+0.38×n	6.5+0.38×n	13+0.8×n	13.5+0.97×n
1 3/8"	1 1/8"	1 3/8"	2 1/8"	2 1/8"	2 5/8"	3"	3 1/8"	5"
1 1/4"	1 1/4"	1 1/4"	2"	2"	2 1/2"	3"	3 1/8" Хомут	5" Хомут
AISI 316L	AISI 316L	AISI 316L	AISI 316L	AISI 316L	AISI 316L	AISI 316L	AISI 316L	AISI 316L
Медь или Никель	Медь	Медь или Никель	Медь	Медь	Медь	Медь	Медь	Медь

## Структура ППТ



## Версии

-  **Распределитель жидкости**  
Оптимизированный теплообменник для выполнения функции испарителя. Входные отверстия на стороне хладагента оснащены специальными устройствами, которые улучшают распределение хладагента в канале.
-  **Температурный порт**  
Один или два порта для установки датчиков температуры.
-  **Высокое давление**  
Компания «Дanfосс» предлагает дополнительный диапазон возможных рабочих давлений для большинства моделей ППТ (вплоть до 45 бар). Это дает возможность использовать данные типы ППТ с хладагентами, имеющими высокие значения рабочих давлений, например, с R410a.
-  **Теплообменники, паянные никелем**  
Для деионизированной воды, растворов аммиака и других жидкостей, несовместимых с медью.
-  **Двойной параллельный контур**  
Двойной параллельный контур объединяет два независимых контура хладагента с одним контуром воды. Это позволяет понизить температуру воды на выходе, т. е. обеспечить полную передачу тепла при любой нагрузке.
-  **Двойной последовательный контур**  
Двойной последовательный контур «Дanfосс» включает 2 последовательных контура хладагента и обеспечивает работу с двумя независимыми компрессорами одновременно.

## Специальное применение

-  **Охладитель воздуха**  
Теплообменник специально разработан для применений в осушителях воздуха. Все модели обеспечивают сухой, высококачественный воздух с очень низким значением точки росы.

## Типы присоединительных патрубков

Тип	Заводской код присоединения	Внутренний диаметр		Наружный диаметр	Длина	Соединение	Резьба	B3-012 B3-014 B3-014B B3-014C B3-014D B3-018 B3-020	B3-027 B3-030	B3-048	B3-052	B3-095 B3-095B	B3-113	B3-136	B3-210	B3-260B
		дюйм	мм													
H 1/4	052	1/4	6,5	11	29	Сварное		X	X	X						
H 3/8	001	3/8	9,8	14	29	Сварное		X	X	X						
H 1/2	002	1/2	12,8	17	29	Сварное		X	X	X						
H 5/8	003	5/8	16,2	20	29	Сварное		X	X	X	X	X	X			
H 3/4A	058	3/4	19,2	24	29	Сварное		X	X	X	X	X	X			
H 7/8	006	7/8	22,3	28	29	Сварное		X	X	X	X	X	X			
H 1 1/8	059	1 1/8	28,7	33	29	Сварное			X	X	X	X	X			
H 32A	056	x	32	37	29	Сварное			X	X	X	X	X			
H 1 3/8A	012	1 3/8	35,3	40	29	Сварное			X	X	X	X	X			
H 1 5/8	016	1 5/8	41,5	47	29	Сварное			X		X	X	X			
H 1 5/8A	017	1 5/8	42,1	47	29	Сварное			X		X	X	X			
H 2 1/8A	072	2 1/8	54,1	60	40	Сварное					X	X	X			
H 3/8A	063	3/4	9,8	14	25	Сварное		X								
H 1/2D	078	1/2	12,8	17	25	Сварное		X								
H 5/8A	085	5/8	16,2	20	25	Сварное		X								
H 3/4B	101	3/4	19,2	24	20	Сварное		X								
H 1 5/8D	194	1 5/8	42,1	47	40	Сварное									X	X
H 2 1/8C	195	2 1/8	54,1	60	40	Сварное									X	X
H 2 1/8D	187	2 1/8	54,1	60	40	Сварное									X	X
H 2 5/8B	190	2 5/8	67	73	52	Сварное									X	X
H 2 3/4B	196	2 3/4	70	78	52	Сварное									X	X
H 1 3/8E	193	1 3/8	35,3	40	40	Сварное									X	X
H 1/4A	086	1/4	6,5	11	25	Сварное		X								
N 1/2C	035	R 1/2	x	27	29		Внутр.		X	X	X	X	X	X	X	X
N 3/4C	043	R 3/4	x	30	29		Внутр.		X	X	X	X	X	X		
N 1B	109	R 1	x	40	29		Внутр.			X	X	X	X	X		
N 1/2	025	G 1/2	x	27	29		Внутр.		X	X	X	X	X	X	X	X
N 3/4	028	G 3/4	x	33	29		Внутр.		X	X	X	X	X	X		
N 1	029	G 1	x	40	29		Внутр.			X	X	X	X	X		
N 3/4A	041	NPT 3/4	x	30	29	NPT резьба	Внутр.		X	X	X	X	X	X		
N 1C	124	NPT 1	x	40	29	NPT резьба	Внутр.			X	X	X	X	X		
L 1/2D	084	x	15,5	R 1/2	17		Наружн.	X								
L 3/4I	093	x	20	R 3/4	15		Наружн.	X								
L 1/2C	073	x	15,5	G 1/2	17		Наружн.	X								
L 3/4F	074	x	20	G 3/4	15		Наружн.	X								
L 1/2E	090	x	13	NPT 1/2	20	NPT резьба	Наружн.	X								
L 3/4H	089	x	16	NPT 3/4	20	NPT резьба	Наружн.	X								
N 1/2F	184	G 1/2	x	27	25		Внутр.	X								
L 3/4B	030	x	16	R 3/4	29		Наружн.		X	X	X	X	X	X		
L 1A	031	x	23	R 1	29		Наружн.		X	X	X	X	X	X		
L 1 1/4C	033	x	30	R 1 1/4	29		Наружн.			X	X	X	X	X		
L 1 1/2A	034	x	36	R 1 1/2	29		Наружн.			X		X	X	X		
L 2	071	x	49	R 2	48		Наружн.					X	X	X		
L 3/4	019	x	16	G 3/4	29		Наружн.		X	X	X	X	X	X		
L 1	021	x	23	G 1	29		Наружн.		X	X	X	X	X	X		
L 1 1/4A	023	x	30	G 1 1/4	29		Наружн.			X	X	X	X	X		
L 1 1/2	024	x	36	G 1 1/2	29		Наружн.			X		X	X	X		
L 2A	079	x	49	G 2	48		Наружн.					X	X	X		
L 3/4C	037	x	16	NPT 3/4	29	NPT резьба	Наружн.		X	X	X	X	X	X		
L 1 1/4F	137	x	30	NPT 1 1/4	29	NPT резьба	Наружн.			X	X	X	X	X		
L 1B	038	x	23	NPT 1	29	NPT резьба	Наружн.		X	X	X	X	X	X		
L 1 1/2B	039	x	36	NPT 1 1/2	29	NPT резьба	Наружн.			X		X	X	X		
L 2B	099	x	49	NPT 2	48	NPT резьба	Наружн.					X	X	X		
NNPT 1/4	108	NPT 1/4		20	29	NPT резьба	Внутр.		X	X	X	X	X	X	X	X
L 3C	192	x	78	G 3	52		Наружн.							X	X	X
L 3D	199	x	78	NPT 3	52	NPT резьба	Наружн.							X	X	X
L 3E	200	x	78	R 3	52		Наружн.							X	X	X
H 3 1/8D	189	3 1/8	78	89	52	Хомут	Наружн.								X	X
H 4	134	4	102	112	52	Хомут	Наружн.									X

Перечень присоединительных патрубков, приведенный в таблице, включает не все возможные типы, а только часть чаще всего используемых. Наличие не указанных типов уточняйте у торговых представителей компании «Данфосс».

## Технические данные

## Паяный пластинчатый теплообменник EnFusion™ B3-012

### Введение

B3-012 EnFusion™ идеально подходит для чиллеров, тепловых насосов, экономайзеров, пароохладителей, а также для многих других применений. Теплообменник разработан для достижения максимальной термической эффективности и энергосбережения.

Производительность: 0.5-4 кВт.



### Характеристики

- Компактный дизайн
- Высокая эффективность
- Широкий ряд типоразмеров
- Тип присоединения: резьба/пайка
- Широкий ряд присоединений
- 100% заводское тестирование

### Сертификаты

- CE<sub>0035</sub> сертификат в соответствии с (PED) 97/23/EC
- UL
- ISO 9000 1: 2000

### Версии

Температурный порт

Паянный никелем

### Материал

Стандартный материал – нержавеющая сталь AISI 304.

По другим материалам (AISI 316L, SMO 254), пожалуйста, обращайтесь к торговым представителям компании «Данфосс».

### Размеры

Плоская наружная пластина

Гофрированная наружная пластина

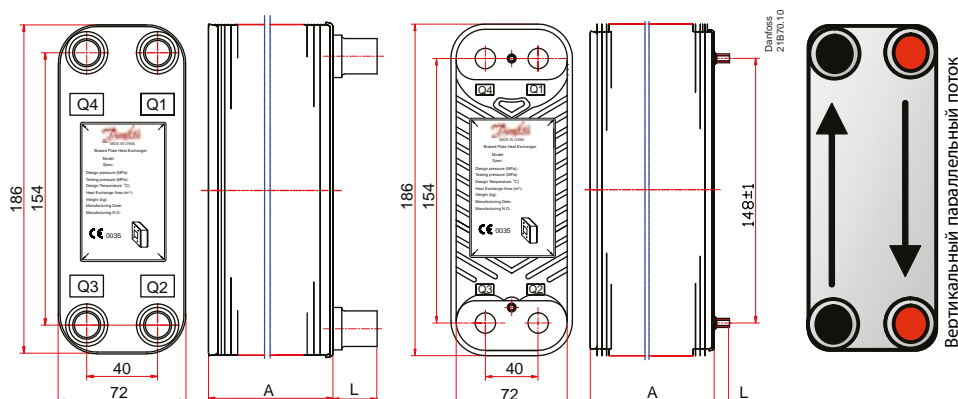

Количество пластин	A (мм)	Вес (кг)	Объем канала (л) Q1 Q2 сторона/ Q3 Q4 сторона	Площадь теплопередачи (м²)
n	7 + 2.3n	0.6 + 0.044n	0.018 x n/2 / 0.018 x (n-2)/2	(n - 2) 0.012

### Технические данные

Рабочее давление	10 бар	Рабочая температура	-196 ~ + 200 °C
	30 бар		Тип пластин
Испытательное давление	15 бар	Тепловая нагрузка	~4 кВт
	45 бар	Макс. количество пластин	50

## Технические данные

## Паяный пластинчатый теплообменник EnFusion™ B3-014

### Введение

B3-014 EnFusion™ идеально подходит для чиллеров, тепловых насосов, экономайзеров, пароохладителей, а также для многих других применений. Теплообменник разработан для достижения максимальной термической эффективности и энергосбережения.

Производительность: 0,5-4 кВт

### Характеристики

- Компактный дизайн
- Высокая эффективность
- Широкий ряд типоразмеров
- Тип присоединения: резьба/пайка
- Широкий ряд присоединений
- 100% заводское тестирование

### Сертификаты

- CE0035 сертификат в соответствии с (PED) 97/23/EC
- UL
- ISO 9000 1: 2000

### Версии

- A** Температурный порт
- HP** Высокое давление
- Ni** Паянный никелем

- BB** Двойной последовательный порт
- AD** Охладитель воздуха

### Материал

Стандартный материал – нержавеющая сталь AISI 304.

По другим материалам (AISI 316L, SMO 254), пожалуйста, обращайтесь к торговым представителям компании «Данфосс».

### Размеры

Плоская наружная пластина

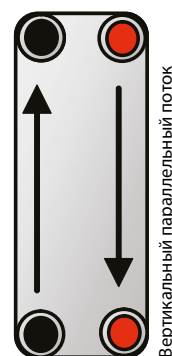
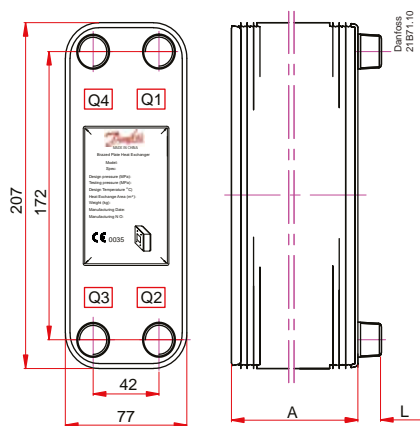

Количество пластин	A (мм)	Вес (кг)	Объем канала (л) Q1 Q2 сторона/ Q3 Q4 сторона	Площадь теплопередачи (м²)
n	7 + 2.3n	0.7 + 0.06n	0.02 x n/2 / 0.02 x (n-2)/2	(n - 2) 0.014

### Технические данные

Рабочее давление	30 бар	Рабочая температура	-196 ~ + 200 °C
	45 бар		Тип пластин
Испытательное давление	45 бар	Тепловая нагрузка	~5 кВт
	67.5 бар	Макс. количество пластин	60



## Технические данные

## Паяный пластинчатый теплообменник EnFusion™ B3-014B

### Введение

B3-014B EnFusion™ идеально подходит для чиллеров, тепловых насосов, экономайзеров, пароохладителей, а также для многих других применений. Теплообменник разработан для достижения максимальной термической эффективности и энергосбережения.

Производительность: 0.5-5 кВт.

### Характеристики

- Компактный дизайн
- Высокая эффективность
- Широкий ряд типоразмеров
- Тип присоединения: резьба/пайка
- Широкий ряд присоединений
- 100% заводское тестирование

### Сертификаты

- CE0035 сертификат в соответствии с (PED) 97/23/EC
- ISO 9000 1: 2000

### Версии

Температурный порт

### Материал

Стандартный материал – нержавеющая сталь AISI 304.

По другим материалам (AISI 316L, SMO 254), пожалуйста, обращайтесь к торговым представителям компании «Данфосс».

### Размеры

#### Плоская наружная пластина

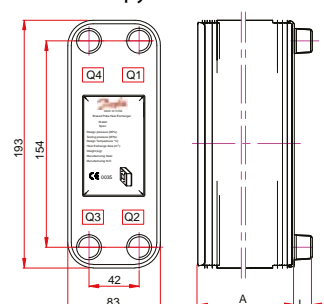

#### Рельефная наружная пластина

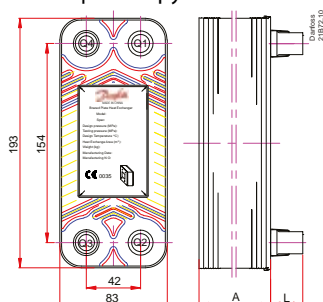

#### Специальная конфигурация

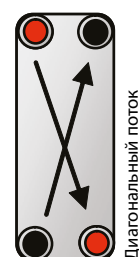
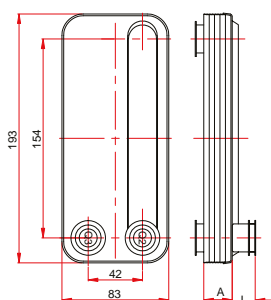

Количество пластин	A (мм)	Вес (кг)	Объем канала (л) Q1 Q2 сторона/ Q3 Q4 сторона	Площадь тепередачи (м²)
n	7.6 + 2.3n	0.4 + 0.06n	0.022 x n/2 / 0.02 x (n-2)/2	(n - 2) 0.014

### Технические данные

Рабочее давление	10 бар	Рабочая температура	-196 ~ + 200 °C
	30 бар		Тип пластин
Испытательное давление	15 бар	Тепловая нагрузка	~5 кВт
	45 бар	Макс. количество пластин	50



## Технические данные

## Паяный пластинчатый теплообменник EnFusion™ B3-014C

### Введение

B3-014C EnFusion™ идеально подходит для чиллеров, тепловых насосов, экономайзеров, пароохладителей, а также для многих других применений. Теплообменник разработан для достижения максимальной термической эффективности и энергосбережения.

Производительность: 0.5-5 кВт.

### Характеристики

- Компактный дизайн
- Высокая эффективность
- Широкий ряд типоразмеров
- Тип присоединения: резьба/пайка
- Широкий ряд присоединений
- 100% заводское тестирование

### Сертификаты

- CE0035 сертификат в соответствии с (PED) 97/23/EC
- ISO 9000 1: 2000



### Версии

**A** Температурный порт

### Материал

Стандартный материал – нержавеющая сталь AISI 304.

По другим материалам (AISI 316L, SMO 254), пожалуйста, обращайтесь к торговым представителям компании «Данфосс».

### Размеры

Рельефная наружная пластина

Плоская наружная пластина

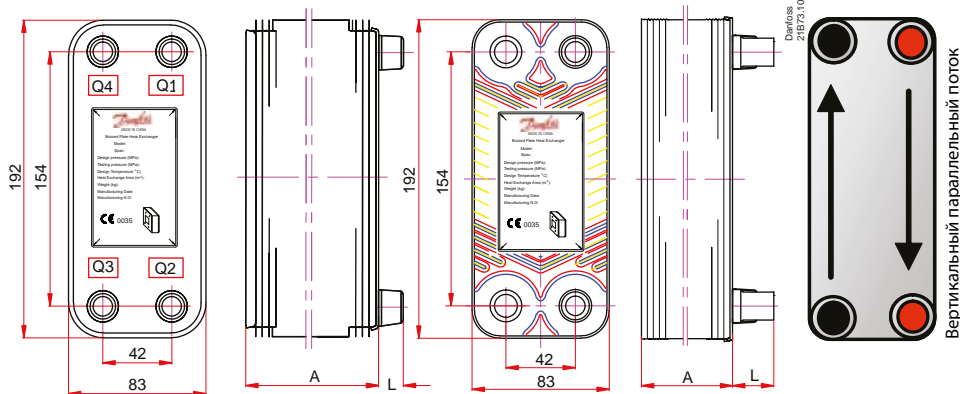

Количество пластин	A (мм)	Вес (кг)	Объем канала (Л) Q1 Q2 сторона/ Q3 Q4 сторона	Площадь тепередачи (м²)
n	7.6 + 2.3n	0.4 + 0.06n	0.022 x n/2 / 0.022 x (n-2)/2	(n - 2) 0.014

### Технические данные

Рабочее давление	10 бар	Рабочая температура	-196 ~ + 200 °C
	30 бар		Тип пластин
Испытательное давление	15 бар	Тепловая нагрузка	~5 кВт
	45 бар	Макс. количество пластин	50

## Технические данные

## Паяный пластинчатый теплообменник EnFusion™ B3-018

### Введение

B3-018 EnFusion™ идеально подходит для чиллеров, тепловых насосов, экономайзеров, пароохладителей, а также для многих других применений. Теплообменник разработан для достижения максимальной термической эффективности и энергосбережения.

Производительность: 2-10 кВт.



### Характеристики

- Компактный дизайн
- Высокая эффективность
- Широкий ряд типоразмеров
- Тип присоединения: резьба/пайка
- Широкий ряд присоединений
- 100% заводское тестирование

### Сертификаты

- CE<sub>0035</sub> сертификат в соответствии с (PED) 97/23/EC
- UL
- ISO 9000 1: 2000

### Версии

- A** Температурный порт
- Ni** Паянный никелем

- BB** Двойной последовательный порт

### Материал

Стандартный материал – нержавеющая сталь AISI 316L.

По другим материалам (AISI 304, SMO 254) пожалуйста, обращайтесь к торговым представителям компании «Данфосс».

### Размеры

Плоская наружная пластина

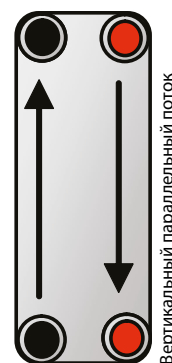
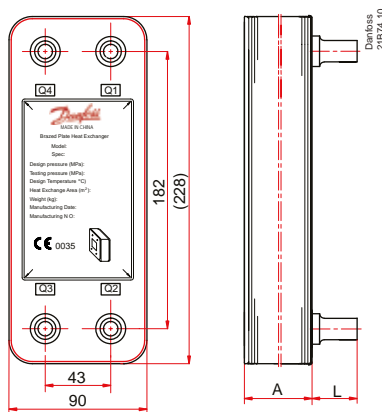

Количество пластин	A (мм)	Вес (кг)	Объем канала (Л) Q1 Q2 сторона/ Q3 Q4 сторона	Площадь телепередачи (м²)
n	10 + 2.3n	1.1 + 0.06n	0.028 × n/2 / 0.028 × (n-2)/2	(n-2) × 0.018

### Технические данные

Рабочее давление	30 бар
	45 бар
Испытательное давление	45 бар
	67.5 бар

Рабочая температура	-196 ~ + 200 °C
Тип пластин	H
Тепловая нагрузка	2 ~ 10 кВт
Макс. количество пластин	60

## Технические данные

## Паяный пластинчатый теплообменник EnFusion™ B3-020

### Введение

B3-020 EnFusion™ идеально подходит для бойлеров и чиллеров, тепловых насосов, экономайзеров, пароохладителей, а также для многих других применений. Теплообменник разработан для достижения максимальной термической эффективности и энергосбережения.

Производительность: 2-10 кВт.



### Характеристики

- Компактный дизайн
- Высокая эффективность
- Широкий ряд типоразмеров
- Тип присоединения: резьба/пайка
- Широкий ряд присоединений
- 100% заводское тестирование

### Сертификаты

- CE<sub>0035</sub> сертификат в соответствии с (PED) 97/23/EC
- UL
- ISO 9000 1: 2000

### Версии

Температурный порт

Высокое давление

Паянный никелем

Двойной последовательный порт

### Материал

Стандартный материал - нержавеющая сталь AISI 304.

По другим материалам (AISI 316L, SMO 254), пожалуйста, обращайтесь к торговым представителям компании «Данфосс».

### Размеры

Плоская наружная пластина

Гофрированная наружная пластина

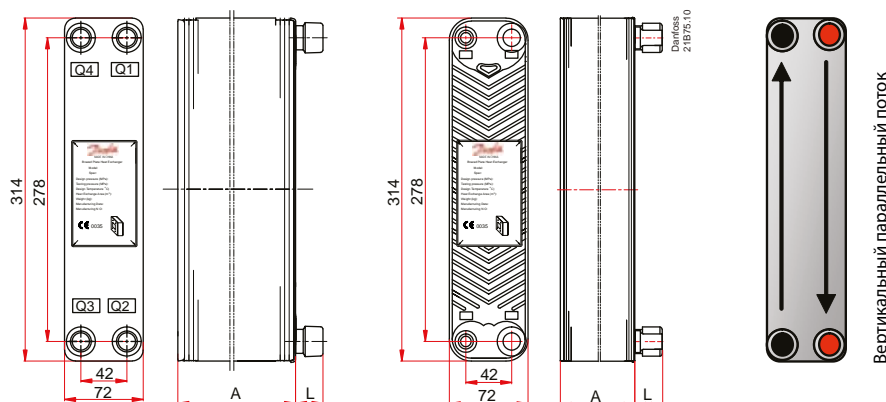

Количество пластин	A (мм)	Вес (кг)	Объем канала (Л) Q1 Q2 сторона/ Q3 Q4 сторона	Площадь теплопередачи (м²)
n	7 + 2.3n	0.44 + 0.076n	0.04 x n/2 / 0.04 x (n-2)/2	(n - 2) 0.022

### Технические данные

Рабочее давление	30 бар	Рабочая температура	-196 ~ + 200 °C
	40 бар		Тип пластин
Испытательное давление	45 бар	Тепловая нагрузка	2-10 кВт
	60 бар	Макс. количество пластин	60

**Введение**

B3-027 EnFusion™ идеально подходит для осушителей воздуха и чиллеров, тепловых насосов, экономайзеров, пароохладителей, а также для многих других применений. Теплообменник разработан для достижения максимальной термической эффективности и энергосбережения.  
Производительность: 5-15 кВт.

**Характеристики**

- Компактный дизайн
- Высокая эффективность
- Широкий ряд типоразмеров
- Тип присоединения: резьба/пайка
- Широкий ряд присоединений
- 100% заводское тестирование

**Сертификаты**

- CE0035 сертификат в соответствии с (PED) 97/23/EC
- UL
- ISO 9000 1: 2000

**Версии**

- Q** Распределитель жидкости
- Ni** Паянный никелем
- A** Температурный порт
- BB** Двойной последовательный порт
- HP** Высокое давление
- AD** Охладитель воздуха

**Материал**

Стандартный материал – нержавеющая сталь AISI 316.

По другим материалам (SMO 254) пожалуйста, обращайтесь к торговым представителям компании «Данфосс».

**Размеры**

Плоская наружная пластина

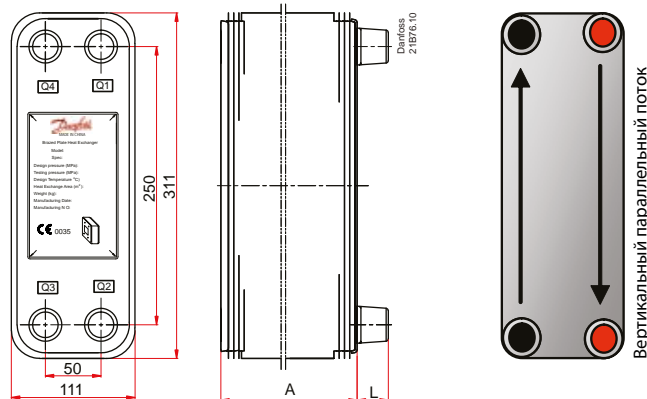

Количество пластин	A (мм)	Вес (кг)	Объем канала (Л) Q1 Q2 сторона/ Q3 Q4 сторона	Площадь теплопередачи (м²)
n	9 + 2.4n	1.2 + 0.13n	0.05 x n/2 / 0.05 x (n-2)/2	(n - 2) 0.026

**Технические данные**

Рабочее давление	30 бар	Рабочая температура	-196 ~ + 200°C
	45 бар		Тип пластин
Испытательное давление	45 бар	Тепловая нагрузка	5-15 кВт
	67,5 бар	Макс. количество пластин	150

## Технические данные

## Паяный пластинчатый теплообменник EnFusion™ B3-030

### Введение

B3-030 EnFusion™ идеально подходит для чиллеров, тепловых насосов, экономайзеров, пароохладителей, а также для многих других применений. Теплообменник разработан для достижения максимальной термической эффективности и энергосбережения.

Производительность: 3-30 кВт.

### Характеристики

- Компактный дизайн
- Высокая эффективность
- Широкий ряд типоразмеров
- Connection in solder or flare
- Широкий ряд присоединений
- 100% заводское тестирование

### Сертификаты

- CE<sub>0035</sub> сертификат в соответствии с (PED) 97/23/EC
- UL
- ISO 9000 1: 2000



### Версии

Распределитель жидкости

Температурный порт

Высокое давление

Двойной последовательный порт

### Материал

Стандартный материал – нержавеющая сталь AISI 316.

По другим материалам (SMO 254) пожалуйста, обращайтесь к торговым представителям компании «Данфосс».

### Размеры

Плоская наружная пластина

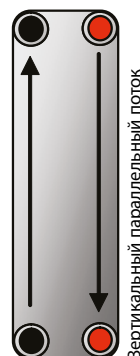
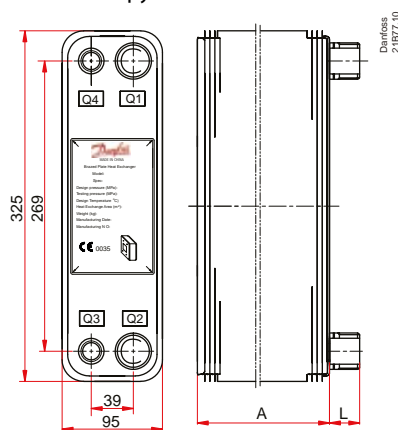

Количество пластин	A (мм)	Вес (кг)	Объем канала (Л) Q1 Q2 сторона/ Q3 Q4 сторона	Площадь телепередачи (m <sup>2</sup> )
n	9 + 1.5n	1 + 0.09n	0.028 x n/2 / 0.028 X (n-2)/2	(n - 2) 0.030

### Технические данные

Рабочее давление	30 бар	Рабочая температура	-196 ~ + 200°C
Испытательное давление	45 бар	Тип пластин	H
		Тепловая нагрузка	3-30 кВт
		Макс. количество пластин	150

## Технические данные

## Паяный пластинчатый теплообменник EnFusion™ B3-052

### Введение

B3-052 EnFusion™ идеально подходит для чиллеров, тепловых насосов, экономайзеров, пароохладителей, а также для многих других применений. Теплообменник разработан для достижения максимальной термической эффективности и энергосбережения.

Производительность: 10-60 кВт.

### Характеристики

- Компактный дизайн
- Высокая эффективность
- Широкий ряд типоразмеров
- Тип присоединения: резьба/пайка
- Широкий ряд присоединений
- 100% заводское тестирование

### Сертификаты

- CE<sub>0035</sub> сертификат в соответствии с (PED) 97/23/EC
- UL
- ISO 9000 1: 2000



### Версии

- Распределитель жидкости
- Температурный порт
- Высокое давление

- Паянный никелем
- Двойной последовательный порт

### Материал

Стандартный материал – нержавеющая сталь AISI 316L.

По другим материалам (SMO 254) пожалуйста, обращайтесь к торговым представителям компании «Данфосс».

### Размеры

Плоская наружная пластина

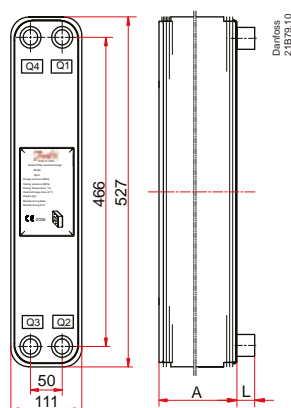

Количество пластин	A (мм)	Вес (кг)	Объем канала (Л) Q1 Q2 сторона/ Q3 Q4 сторона	Площадь теплопередачи (м²)
n	9 + 2.4n	1.8 + 0.23n	0.094 x n/2 / 0.094 x (n-2)/2	(n - 2) 0.050

### Технические данные

Рабочее давление	30 бар	Рабочая температура	-196 ~ + 200° C
	45 бар		Тип пластин
Испытательное давление	45 бар	Тепловая нагрузка	10-60 кВт
	67,5 бар	Макс. количество пластин	150

## Технические данные

## Паяный пластинчатый теплообменник EnFusion™ B3-095

### Введение

B3-095 EnFusion™ идеально подходит для чиллеров, тепловых насосов, экономайзеров, пароохладителей, а также для многих других применений. Теплообменник разработан для достижения максимальной термической эффективности и энергосбережения.

Производительность: 30-200 кВт.

### Характеристики

- Компактный дизайн
- Высокая эффективность
- Широкий ряд типоразмеров
- Тип присоединения: резьба/пайка
- Широкий ряд присоединений
- 100% заводское тестирование

### Сертификаты

- CE<sub>0035</sub> сертификат в соответствии с (PED) 97/23/EC
- UL
- ISO 9000 1: 2000



### Версии

**Q** Распределитель жидкости

**A** Температурный порт

**HP** Высокое давление

**BB** Двойной последовательный порт

### Материал

Стандартный материал – нержавеющая сталь AISI 316.

По другим материалам (SMO 254) пожалуйста, обращайтесь к торговым представителям компании «Данфосс».

### Размеры

Плоская наружная пластина

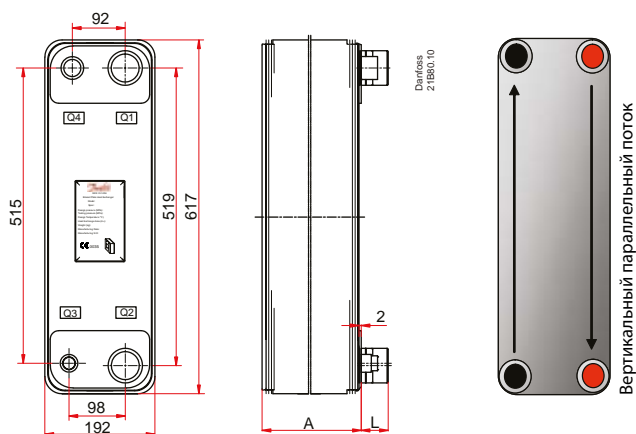

Количество пластин	A (мм)	Вес (кг)	Объем канала (Л) Q1 Q2 сторона/ Q3 Q4 сторона	Площадь телепередачи (м²)
n	12 + 2.4n	5.64 + 0.41n	0.201 × n/2 / 0.201 × (n-2)/2	(n - 2) 0.095

### Технические данные

Рабочее давление	30 бар	Рабочая температура	-196 ~ + 200 °C
	45 бар		Тип пластин
Испытательное давление	45 бар	Тепловая нагрузка	30-200 кВт
	67,5 бар	Макс. количество пластин	250



## Технические данные

## Паяный пластинчатый теплообменник EnFusion™ B3-095B

### Введение

B3-095B EnFusion™ идеально подходит для чиллеров, тепловых насосов, экономайзеров, пароохладителей, а также для многих других применений. Теплообменник разработан для достижения максимальной термической эффективности и энергосбережения.

Производительность: 30-200 кВт

### Характеристики

- Компактный дизайн
- Высокая эффективность
- Широкий ряд типоразмеров
- Тип присоединения: резьба/пайка
- Широкий ряд присоединений
- 100% заводское тестирование

### Сертификаты

- CE<sub>0035</sub> сертификат в соответствии с (PED) 97/23/EC
- ISO 9000 1: 2000



### Версии

**A** Температурный порт

**BB** Двойной последовательный порт

**HP** Высокое давление

### Материал

Стандартный материал – нержавеющая сталь AISI 316.

По другим материалам (SMO 254) пожалуйста, обращайтесь к торговым представителям компании «Данфосс».

### Размеры

Плоская наружная пластина

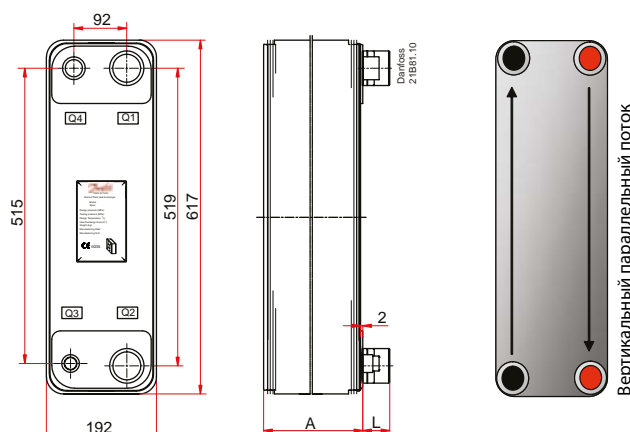

Количество пластин	A (мм)	Вес (кг)	Объем канала (л) Q1 Q2 сторона/ Q3 Q4 сторона	Площадь телепередачи (м²)
n	12 + 2.8n	5.64 + 0.41n	0.25 × n/2 / 0.25 × (n-2)/2	(n - 2) 0.095

### Технические данные

Рабочее давление	30 бар	Рабочая температура	-196 ~ + 200 °C
	45 бар		Тип пластин
Испытательное давление	45 бар	Тепловая нагрузка	30-200 кВт
	67,5 бар	Макс. количество пластин	250

## Технические данные

## Паяный пластинчатый теплообменник EnFusion™ B3-113

### Введение

B3-113 EnFusion™ идеально подходит для чиллеров, тепловых насосов, экономайзеров, пароохладителей, а также для многих других применений. Теплообменник разработан для достижения максимальной термической эффективности и энергосбережения.

Производительность: 60-200 кВт.

### Характеристики

- Компактный дизайн
- Высокая эффективность
- Широкий ряд типоразмеров
- Тип присоединения: резьба/пайка
- Широкий ряд присоединений
- 100% заводское тестирование

### Сертификаты

- CE<sub>0035</sub> сертификат в соответствии с (PED) 97/23/EC
- UL
- ISO 9000 1: 2000



### Версии

**Q** Распределитель жидкости

**HP** Высокое давление

**A** Температурный порт

**DC** Двойной параллельный контур

### Материал

Стандартный материал – нержавеющая сталь AISI 316.

По другим материалам (SMO 254) пожалуйста, обращайтесь к торговым представителям компании «Данфосс».

### Размеры

Плоская наружная пластина

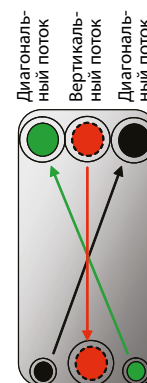
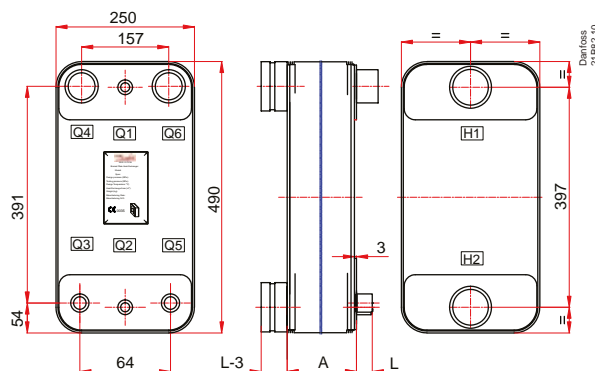

Количество пластин	A (мм)	Вес (кг)	Объем канала (л)	Площадь теплепередачи (м²)
			Q1 Q2 сторона/ Q3 Q4 сторона	
n	10 + 2.3n	6.5 + 0.38n	Q1 Q2 сторона: 0.16 × n/2	(n - 2) 0.113
			Q3 Q6 сторона = Q4 Q5 сторона: 0.16 × (n-2)/4	

### Технические данные

Рабочее давление	30 бар	Рабочая температура	-196 ~ + 200 °C
	40 бар		Тип пластин
Испытательное давление	45 бар	Тепловая нагрузка	60-200 кВт
	60 бар	Макс. количество пластин	200

**Введение**

В3-136 EnFusion™ идеально подходит для осушителей воздуха и чиллеров, тепловых насосов, экономайзеров, пароохладителей, а также для многих других применений. Теплообменник разработан для достижения максимальной термической эффективности и энергосбережения.  
Производительность: 60-200 кВт.

**Характеристики**

- Компактный дизайн
- Высокая эффективность
- Широкий ряд типоразмеров
- Тип присоединения: резьба/пайка
- Широкий ряд присоединений
- 100% заводское тестирование

**Сертификаты**

- CE0035 сертификат в соответствии с (PED) 97/23/EC
- ISO 9000 1: 2000

**Версии**

- Температурный порт
- Высокое давление

- Двойной последовательный порт
- Охладитель воздуха

**Материал**

Стандартный материал – нержавеющая сталь AISI 316.

По другим материалам (SMO 254) пожалуйста, обращайтесь к торговым представителям компании «Данфосс».

**Размеры**

Плоская наружная пластина

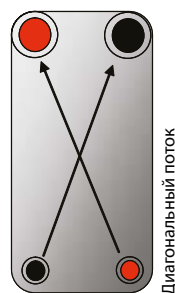
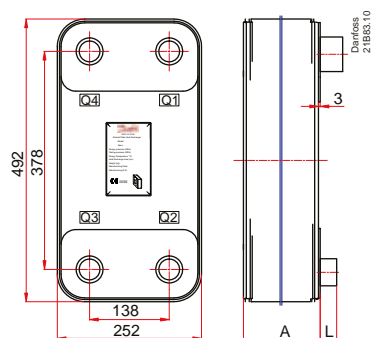

Количество пластин	A (мм)	Вес (кг)	Объем канала (л) Q1 Q2 сторона/ Q3 Q4 сторона	Площадь теплопередачи (м²)
n	10 + 2.85n	6.5 + 0.38n	0.194 x n/2 0.194x (n-2)/2	(n - 2) 0.136

**Технические данные**

Рабочее давление	30 бар
	40 бар
Испытательное давление	45 бар
	60 бар

Рабочая температура	-196 ~ + 200 °C
Тип пластин	H
Тепловая нагрузка	60-200 кВт
Макс. количество пластин	200

## Технические данные

## Паяный пластинчатый теплообменник EnFusion™ B3-210

### Введение

B3-210 EnFusion™ идеально подходит для чиллеров, тепловых насосов, экономайзеров, пароохладителей, а также для многих других применений. Теплообменник разработан для достижения максимальной термической эффективности и энергосбережения.

Производительность: 150-450 кВт.

### Характеристики

- Компактный дизайн
- Высокая эффективность
- Широкий ряд типоразмеров
- Тип присоединения: резьба/пайка
- Широкий ряд присоединений
- 100% заводское тестирование

### Сертификаты

- CE0035 сертификат в соответствии с (PED) 97/23/EC
- ISO 9000 1: 2000



### Версии

**Q** Распределитель жидкости

**HP** Высокое давление

**A** Температурный порт

**DC** Двойной параллельный контур

### Материал

Стандартный материал – нержавеющая сталь AISI 316.

По другим материалам (SMO 254) пожалуйста, обращайтесь к торговым представителям компании «Данфосс».

### Размеры

Плоская наружная пластина

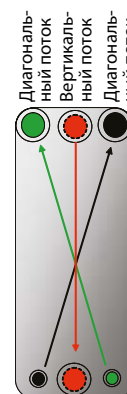
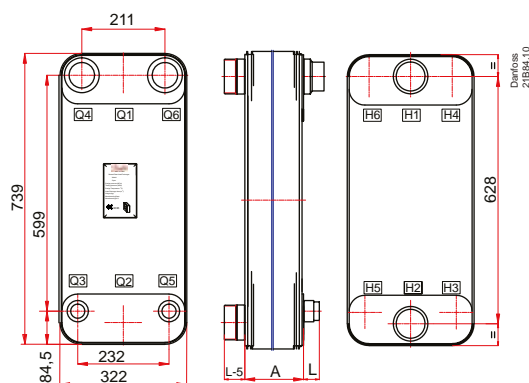

Количество пластин	A (мм)	Вес (кг)	Объем канала (л)	Площадь теплосъемки (м²)
			Q1 Q2 сторона/ Q3 Q4 сторона	
n	13 + 2.8n	13 + 0.8n	Q1 Q2 сторона: 0.4 × n/2	(n - 2) 2.26
			Q3 Q6 сторона = Q4 Q5 сторона: 0.4 × (n-2)/4	

### Технические данные

Рабочее давление	30 бар	Рабочая температура	-196 ~ + 200 °C
	40 бар		Тип пластин
Испытательное давление	45 бар	Тепловая нагрузка	150-450 кВт
	60 бар	Макс. количество пластин	250

## Технические данные

## Паяный пластинчатый теплообменник EnFusion™ B3-260B

### Введение

B3-260B EnFusion™ идеально подходит для применений с теплообменом типа жидкость – жидкость, например, охлаждение масла. Теплообменник разработан для достижения максимальной термической эффективности и энергосбережения. Производительность: 150-500 кВт.



### Характеристики

- Компактный дизайн
- Высокая эффективность
- Широкий ряд типоразмеров
- Connection in solder or clamp
- Широкий ряд присоединений
- 100% заводское тестирование

### Сертификаты

- CE<sub>0035</sub> сертификат в соответствии с (PED) 97/23/EC
- ISO 9000 1: 2000

### Версии

- Температурный порт

### Материал

Стандартный материал – нержавеющая сталь AISI 316.

По другим материалам (SMO 254) пожалуйста, обращайтесь к торговым представителям компании «Данфосс».

### Размеры

Плоская наружная пластина

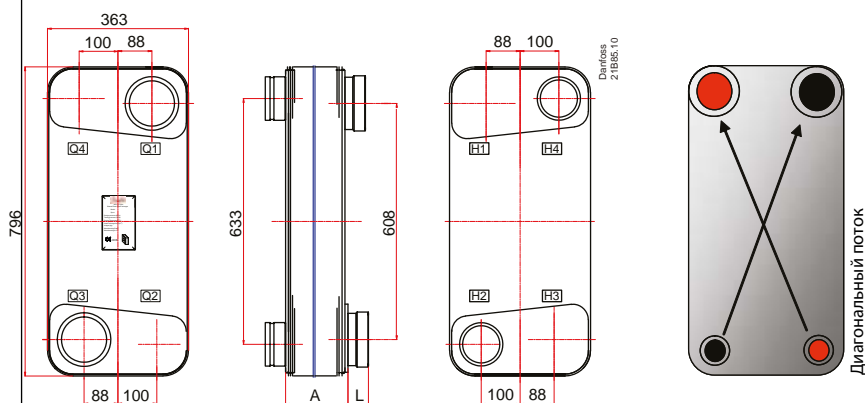

Количество пластин	A (мм)	Вес (кг)	Объем канала (Л) Q1 Q2 сторона/ Q3 Q4 сторона	Площадь телепередачи (м²)
n	13 + 2.8n	13.5 + 0.97n	0.6 x n/2 / 0.6x (n-2)/2	(n - 2) 0.260

### Технические данные

Рабочее давление	20 бар	Рабочая температура	-196 ~ + 200 °C
Испытательное давление	30 бар	Тип пластин	H
		Тепловая нагрузка	150-500 кВт
		Макс. количество пластин	250

## Производственный ряд холодильного оборудования компании «Данфосс»

Компания «Данфосс» является лидером в производстве холодильного оборудования для промышленных, коммерческих холодильных систем, для супермаркетов, а также для систем кондиционирования воздуха.

Компания «Данфосс» особое внимание уделяется качеству продукции, что обеспечивает надежность и длительный срок службы оборудования



*Коммерческая холодильная арматура и автоматика*



*Промышленная холодильная арматура и автоматика*



*Контроллеры*



*Промышленная автоматика*



*Компрессоры для бытовых применений*



*Компрессоры для коммерческих применений*



*Термостаты*



*Thermostats*



*Паяные пластинчатые теплообменники*

Компания «Данфосс» предлагает самый широкий ряд инновационного оборудования для холодильных систем, и систем кондиционирования воздуха. Мы объединяем технические и бизнес задания, для того чтобы Ваша компания могла снизить затраты, усовершенствовать процессы и достичь поставленные цели.

**Данфосс ТОВ • [www.danfoss.ua](http://www.danfoss.ua)**

**Данфосс ТОВ:** Украина, 04080, г.Киев, ул. В. Хвойки, 11. Тел. (+38 044) 461-8700, факс (044) 461-8707. [www.danfoss.ua](http://www.danfoss.ua)

Фирма Danfoss не несет ответственности за опечатки в каталогах, брошюрах и других изданиях, а также оставляет за собой право на модернизацию своей продукции без предварительного оповещения. Это относится и к уже указанным изделиям при условии, что такие изменения не повлекут за собой последующих корректировок уже согласованных спецификаций. Все торговые марки в этом издании являются собственностью компании. «Данфосс», логотип Danfoss являются торговыми марками компании ЗАО «Данфосс». Все права защищены.